

REMISE EN ETAT D'UN POT DE SUSPENSION

A. 43-50

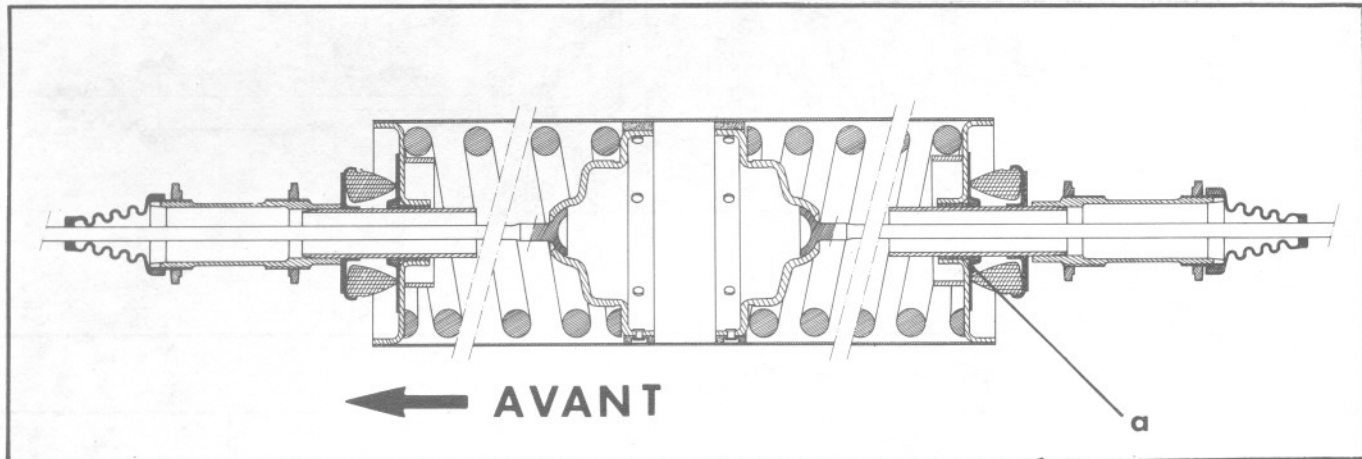

DEMONTAGE

PL 51

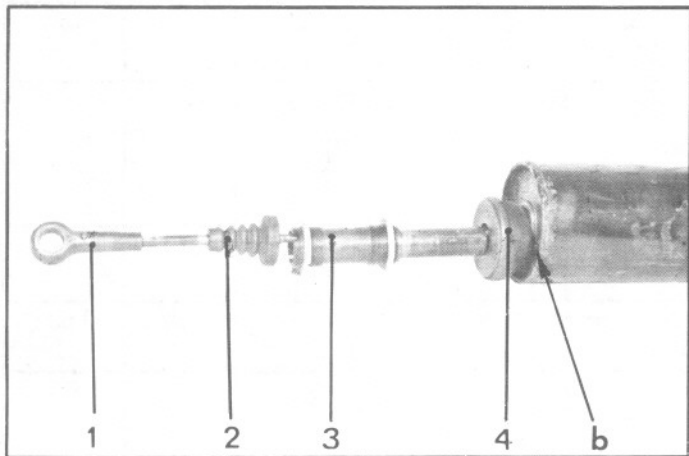

1. Dévisser les embouts porte-couteau (1), des tirants avant et arrière.

Dégager :

- les pare-poussière (2),
- l'embout de réglage (3),
- les deux butées caoutchouc (4).

2. A l'aide d'une pointe à tracer, repérer la position angulaire de la coupelle de fermeture avant du carter par rapport à celui-ci.

Supprimer, à la meule de préférence, le cordon de soudure, en « b » fixant la coupelle de fermeture sur le carter du pot. (A défaut de meule, serrer modérément le pot dans l'étau, et scier le cordon de soudure).

3. Dégager l'ensemble :
 - tirant avant (5),
 - coupelle avant (6) de fermeture,
 - ressort (7) de suspension avant,
 - coupelle de compression (8).

PL 576

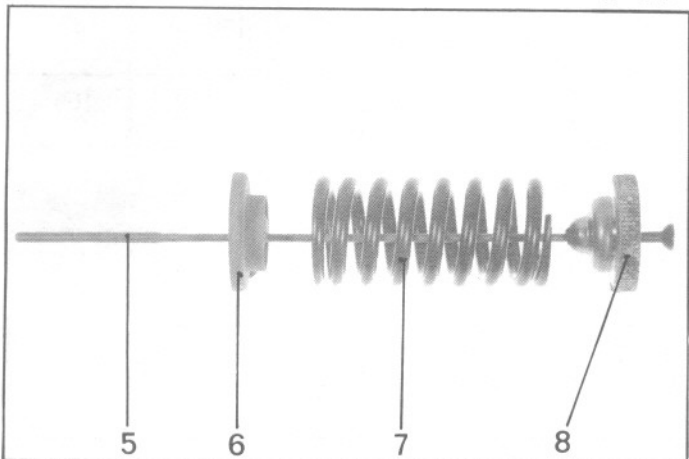

4. Dégager l'ensemble :
 - tirant arrière,
 - coupelle de compression,
 - ressort de suspension arrière,
 Déposer, si nécessaire, les joints feutre et les bagues bronze en « a ».

5. Nettoyer les pièces.

6. Préparer les coupelles de fermeture :

En cas d'échange des bagues en « a », imprégner les bagues neuves d'huile minérale pendant 24 heures environ.

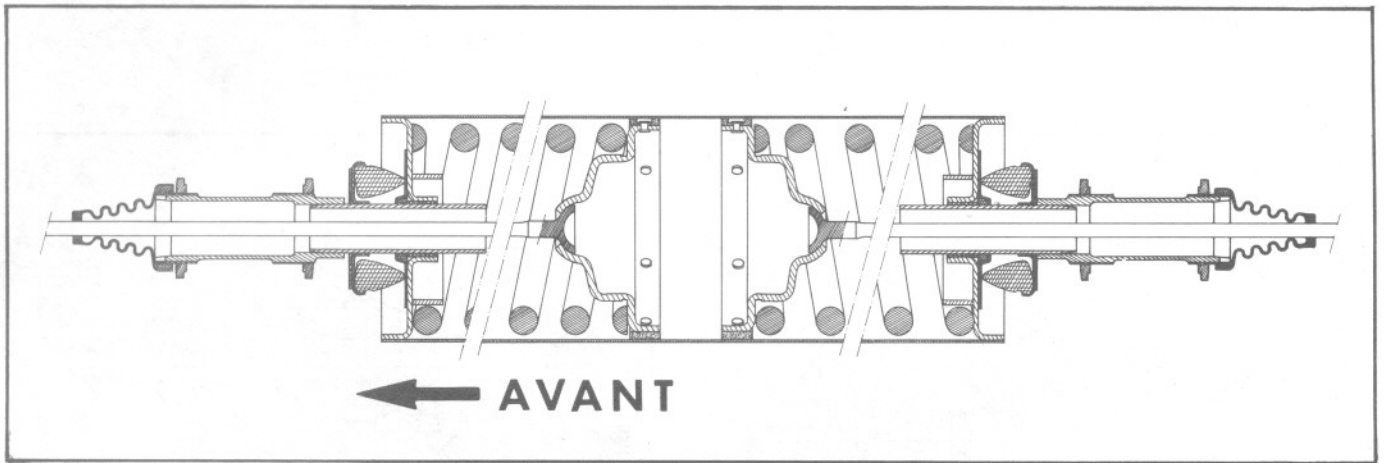

Pots de suspension montés sur véhicules AZ et AZU

TYPE DE VEHICULE	Longueur libre des ressorts et ϕ du fil (en mm)		Longueur des tirants (en mm)		Longueur des embouts (en mm)	
	AV	AR	AV	AR	AV	AR
AZ $\begin{cases} \text{---} \rightarrow 9/1962 & \text{---} \rightarrow 3/1963 \\ \text{---} \rightarrow 6/1955 & \text{---} \rightarrow 3/1963 \end{cases}$	185	170	623	644	191	173
AZU $\begin{cases} \text{---} \rightarrow 3/1963 \\ \text{---} \rightarrow 9/1965 \end{cases}$	185	170	600	644	173	173
AZU $\begin{cases} \text{---} \rightarrow 9/1965 & \text{---} \rightarrow 2/1970 \\ \text{---} \rightarrow 9/1965 & \text{---} \rightarrow 9/1972 \end{cases}$	185	170	600	642	173	182
AZU $\begin{cases} \text{---} \rightarrow 9/1965 & \text{---} \rightarrow 9/1972 \\ \text{---} \rightarrow 9/1965 & \text{---} \rightarrow 9/1972 \end{cases}$	14,8	15,25				
AZ (2 CV 4) $\begin{cases} \text{---} \rightarrow 2/1970 \\ \text{---} \rightarrow 10/1971 \end{cases}$	185	170	600	642	173	182
AZ (2 CV 6) $\begin{cases} \text{---} \rightarrow 10/1971 \\ \text{---} \rightarrow 9/1972 \end{cases}$	14,8	15,25				
AZ (2 CV 4) $\begin{cases} \text{---} \rightarrow 10/1971 \\ \text{---} \rightarrow 9/1972 \end{cases}$	193	170	600	642	173	182
AZ (2 CV 6) $\begin{cases} \text{---} \rightarrow 10/1971 \\ \text{---} \rightarrow 9/1972 \end{cases}$	15,25	15,25				
AZU $\begin{cases} \text{---} \rightarrow 9/1972 \\ \text{---} \rightarrow 9/1972 \end{cases}$	193	170	593	611	109	109
AZU $\begin{cases} \text{---} \rightarrow 9/1972 \\ \text{---} \rightarrow 9/1972 \end{cases}$	15,25	15,25				
AZ (2 CV 4) $\begin{cases} \text{---} \rightarrow 9/1972 \\ \text{---} \rightarrow 9/1972 \end{cases}$	193	189	593	632	109	109
AZ (2 CV 6) $\begin{cases} \text{---} \rightarrow 9/1972 \\ \text{---} \rightarrow 9/1972 \end{cases}$	15,25	16,3				

Pots de suspension montés sur véhicules DYANE - DYANE 4 et DYANE 6

AYA $\begin{cases} \text{---} \rightarrow 8/1967 & \text{---} \rightarrow 3/1968 \\ \text{---} \rightarrow 3/1968 & \text{---} \rightarrow 12/1968 \\ \text{---} \rightarrow 1/1968 & \text{---} \rightarrow 10/1968 \\ \text{---} \rightarrow 10/1968 & \text{---} \rightarrow 12/1968 \end{cases}$	185	170	600	642	173	182
AYA 2 $\begin{cases} \text{---} \rightarrow 12/1968 \\ \text{---} \rightarrow 9/1972 \end{cases}$	14,8	15,25				
AYA 2 $\begin{cases} \text{---} \rightarrow 12/1968 \\ \text{---} \rightarrow 9/1972 \end{cases}$	193	170	600	642	173	182
AYB $\begin{cases} \text{---} \rightarrow 12/1968 \\ \text{---} \rightarrow 9/1972 \end{cases}$	15,25	15,25				
AYA $\begin{cases} \text{---} \rightarrow 9/1972 \\ \text{---} \rightarrow 9/1972 \end{cases}$	193	170	593	632	109	109
AYB $\begin{cases} \text{---} \rightarrow 9/1972 \\ \text{---} \rightarrow 9/1972 \end{cases}$	15,25	15,25				

Pots de suspension montés sur véhicules AK

AK tous types $\begin{cases} \text{---} \rightarrow 9/1962 & \text{---} \rightarrow 5/1968 \\ \text{---} \rightarrow 5/1968 \end{cases}$	225	238		618		
$\begin{cases} \text{---} \rightarrow 5/1968 \\ \text{---} \rightarrow 5/1968 \end{cases}$	192		642	600	197	197
	17,15	17,95				

NOTA : Les ressorts s'identifient par le diamètre du fil et le sens d'enroulement

Ressort avant sens d'enroulement à gauche

Ressort arrière sens d'enroulement à droite

La partie avant du carter du pot de suspension est repérée par les lettres AV frappées sur l'enveloppe.

PL. 51

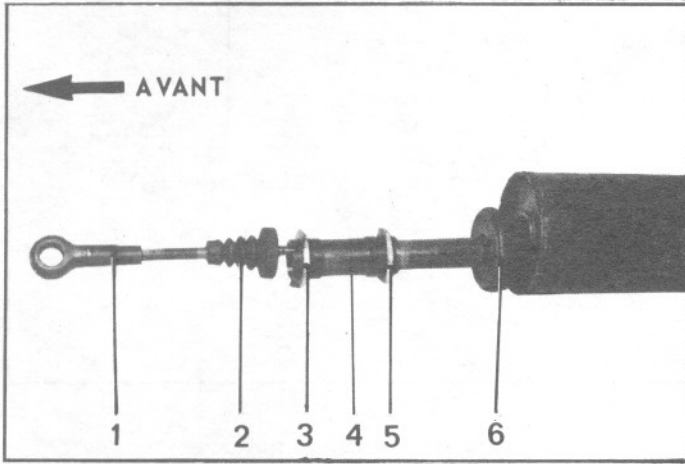
**12. Souder la coupelle avant de fermeture :**

- a) Positionner la coupelle suivant le repère fait au démontage.
S'assurer que la coupelle est perpendiculaire à l'axe du carter.
- b) Réaliser un cordon de soudure continu à l'arc ou à défaut, au chalumeau.

13. Habiller le pot de suspension :

Placer successivement :

- a) Sur le tirant avant :
 - la butée caoutchouc (6),
 - l'écrou (5),
 - l'embout de réglage (4) (Voir tableau) muni de l'écrou (3),
 - le pare-poussière (2)
 - l'embout porte-couteau (1).
- b) Sur le tirant arrière :
 - la butée caoutchouc (12),
 - l'écrou (11),
 - l'embout de réglage (10)(Voir tableau) muni de l'écrou (9),
 - le pare-poussière (8),
 - l'embout porte-couteau (7).

PL. 51

