

REGLAGE DES FOURCHETTES.

A. 334-3

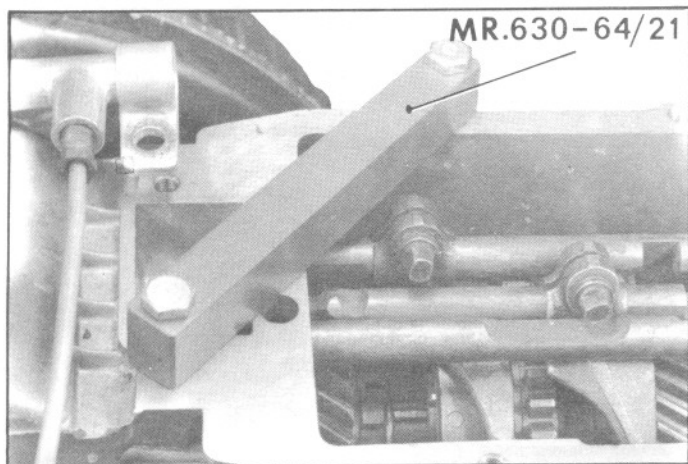
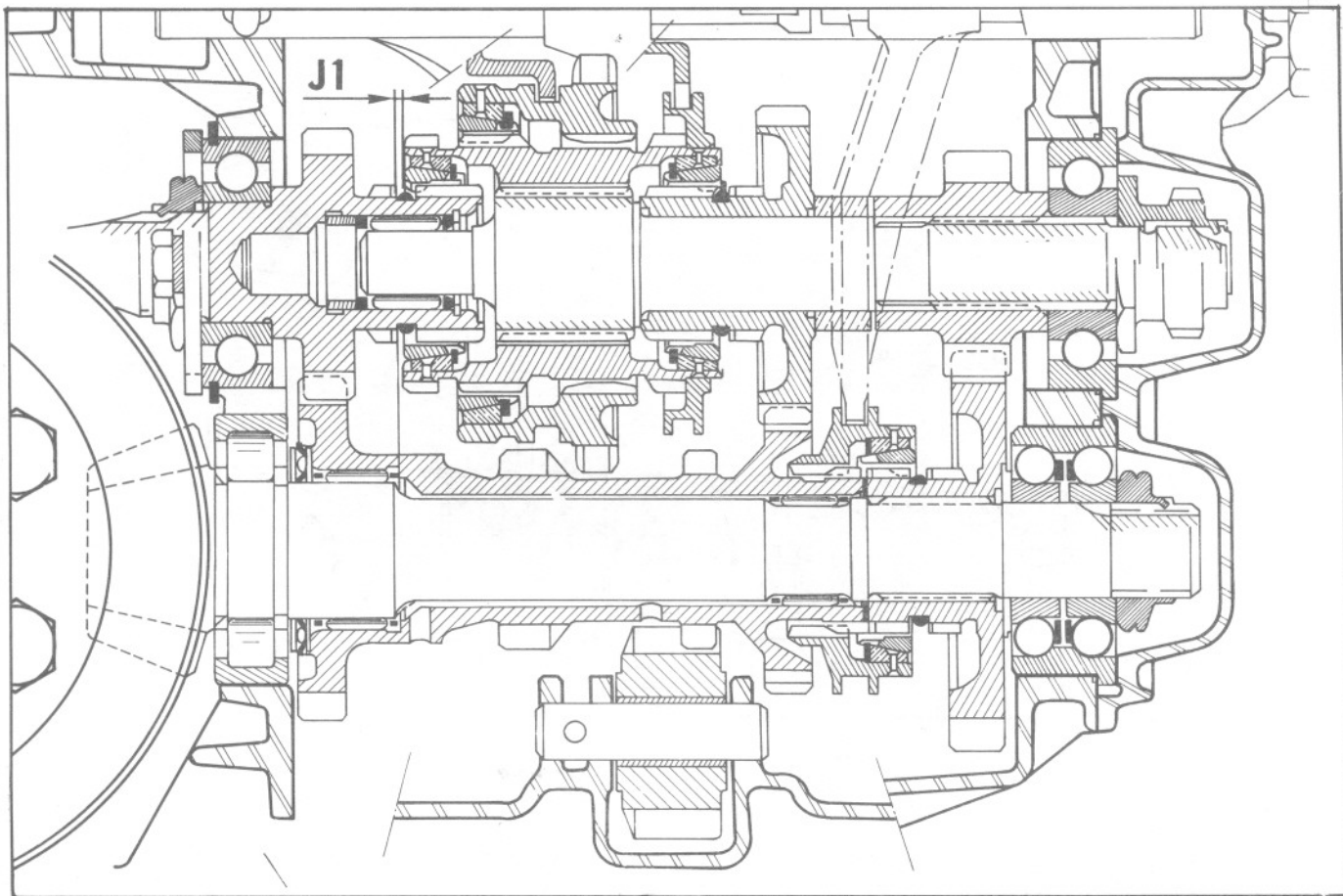

1. Déposer le couvercle supérieur de la boîte de vitesses.

2. Régler la fourchette de 2ème -3ème :

a) Placer l'axe de fourchette au point mort.
REMARQUE : Dans le cas d'une boîte de vitesses avec levier de manœuvre des vitesses sur le couvercle supérieur, l'opération est facilitée en utilisant la bride MR. 630-64/21 qui maintient le ressort de verrouillage en place.

b) Placer la cale de réglage 1786-T d'épaisseur = 1,8 mm sur le segment de ralenti de l'arbre de commande.
Desserrer la vis de fixation de la fourchette (pour les vis à méplats, utiliser la clé 1677-T).

c) Amener, au moyen de la fourchette, le baladeur de 2ème -3ème au contact de la cale de réglage de façon à obtenir un jeu $J1 = 1,8$ mm, entre l'extrémité du baladeur de 2ème -3ème et les crabots de l'arbre de commande

d) Serrer la vis de fixation de la fourchette.

e) Déposer la cale de réglage.

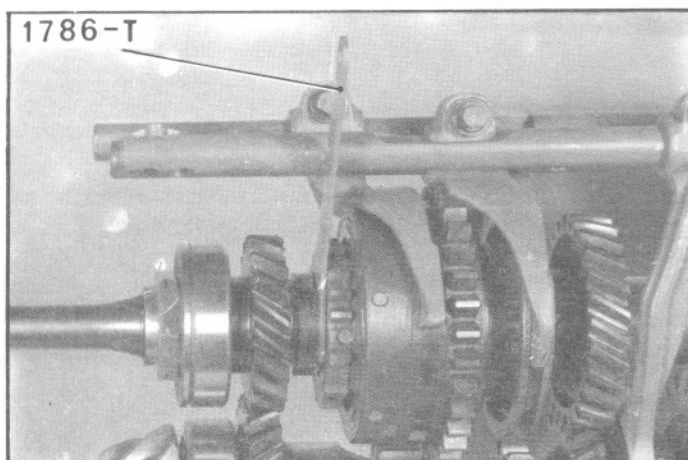

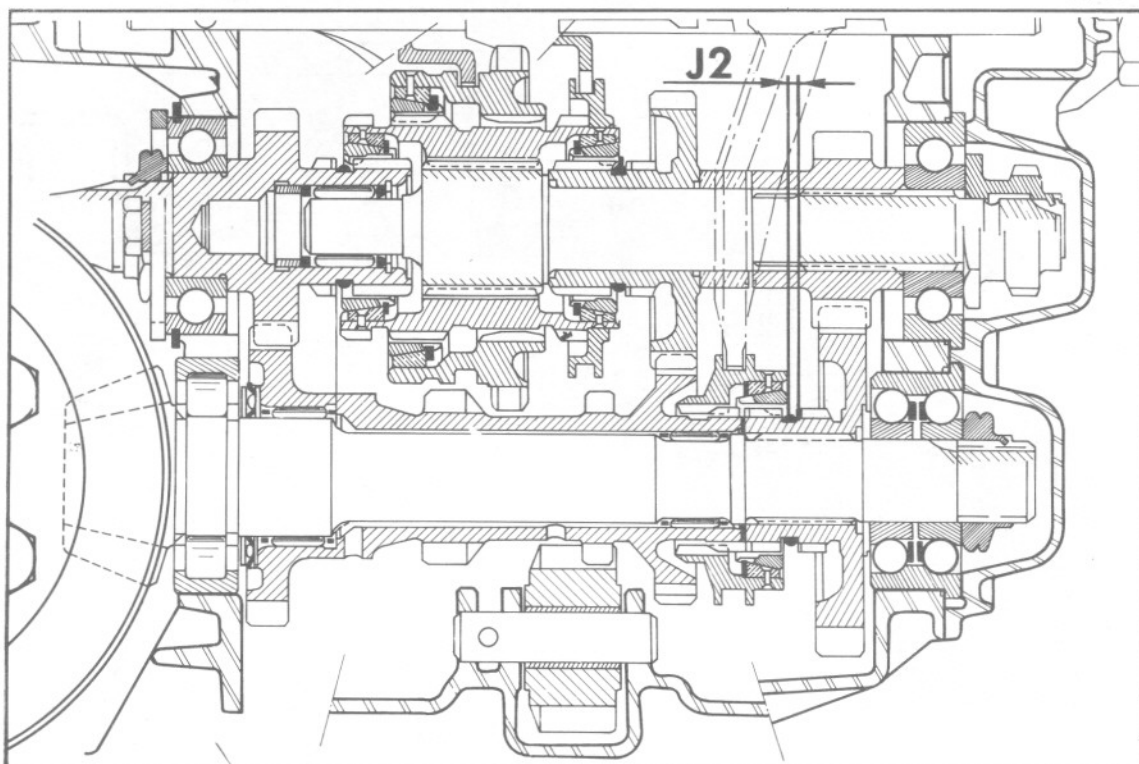

A. 33-8a

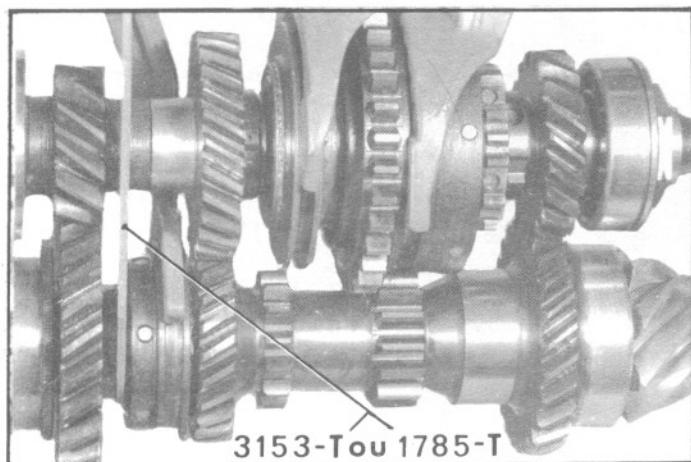
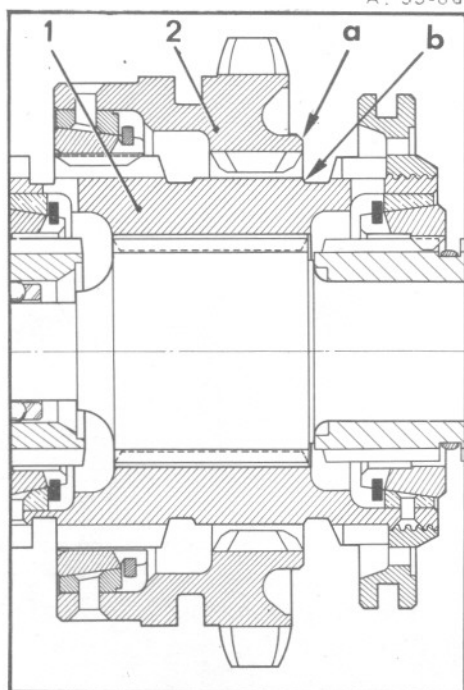

3. Régler la fourchette de 1ère - marche arrière :

IMPORTANT : Avant de procéder à ce réglage, il est impératif que la fourchette de 2ème-3ème soit réglée correctement.

- S'assurer que l'axe de fourchette est au point mort.
- Desserrer les vis de fixation de la fourchette (pour les vis à méplats, utiliser la clé 1677-T).
- Positionner le baladeur de 1ère - marche arrière (2) en l'amenant au moyen de la fourchette, au milieu de sa course sur le baladeur de 2ème-3ème (1), ce qui revient à aligner la face arrière « a » du baladeur 1ère - marche arrière avec l'extrémité arrière « b » de la partie rectifiée du baladeur 2ème - 3ème.
- Serrer la vis de fixation de la fourchette.

4. Régler la fourchette de 4ème :

- S'assurer que l'axe de fourchette est au point mort.
 - Placer la cale de réglage sur le segment de ralenti de la roue de renvoi de réducteur : Utiliser la cale 1785-T d'épaisseur 1,50 mm pour les véhicules :
 - AZ jusqu'en Février 1970.
 - AZU jusqu'en Janvier 1972.
 - DYANE (AYA) d'Août 1967 jusqu'en Mars 1968.
 Utiliser la cale 3153-T d'épaisseur 2,70 mm pour les autres véhicules.
 - Desserrer la vis de fixation de la fourchette (pour les vis à méplats, utiliser la clé 1677-T).
 - Amener, au moyen de la fourchette, le baladeur de 4ème au contact de la cale de réglage, de façon à obtenir un jeu J2 (de la valeur déterminée ci-dessus) entre l'extrémité du baladeur de 4ème et les crabots de la roue de renvoi du réducteur.
 - Serrer la vis de fixation de la fourchette.
 - Déposer la cale de réglage.
4. Contrôler successivement le passage des vitesses : Déposer la bride MR. 630-64/21.
5. Poser le couvercle supérieur (attention aux ressorts de verrouillage) pour les boîtes à levier de commande sur le couvercle).